



# Square Grille Kit

## Quick Start Guide



JBL.com/Specialty-Audio/

## Overview

This Quick Start Guide contains basic information on installing the Stage Architectural Square Grille Kits. Read through this document in its entirety before proceeding with installation. After reading this document visit the product page on the JBL Specialty Audio website for complete installation instructions for these products.

## Supported Products

This document supports the following products.

Square Grille Kits	
SGK6	Square Grille Kit for 6" In-Ceiling
SGK8	Square Grille Kit for 8" In-Ceiling
Fit In-Ceiling Models	
Stage 260C	2-way 6.5" In-Ceiling
Stage 260CDT	2-way 6.5" Dual Tweeter In-Ceiling
Stage 280C	2-way 8" In-Ceiling

## Grille Kit Installation

1. Place Square Grille Plate onto speaker.
2. Connect wires from amp to speaker and connect safety wire from ceiling onto speaker.
3. Continue installation per Stage Architectural Installation Guide.
4. Before installing grille, secure plate to ceiling using the four outer screw locations to prevent the grille from vibrating or rotating.

## Box Contents

- 1x Square Grille Plate
- 1x Square Zero Bezel Metal Grille

**! IMPORTANT!** HARMAN International assumes no responsibility for improper installation of hardware or for any personal injuries or product damages resulting from improper installation or a fallen loudspeaker.

Read through this document and other documents associated with this product in their entirety and heed all warning before proceeding with the installation of these product(s).

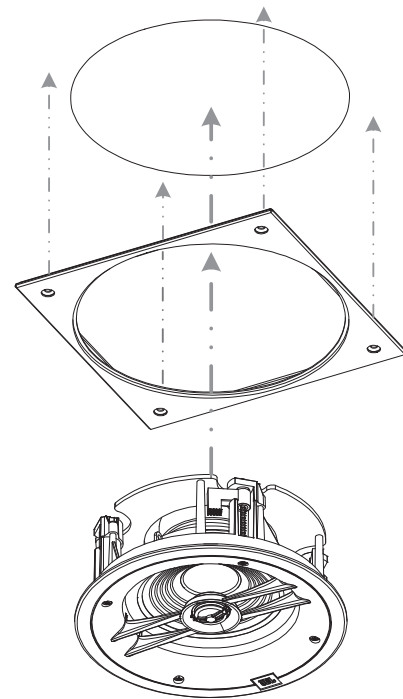

Harman International Industries, Incorporated.  
8500 Balboa Blvd, Northridge CA 91329 United States.

**European Representative:** Harman International Industries, Incorporated.  
EMEA Liaison Office, Danzigerkade 16G, 1013 AP Amsterdam, The Netherlands.

**UK Business Address:** Ground Floor, Westside 2, London Road, Apsley, Hemel Hempstead, Hertfordshire, HP3 9TD, United Kingdom.

© 2022 Harman International Industries, Incorporated. All Rights Reserved.  
JBL is a trademark of Harman International Industries, Incorporated registered in the United States and other countries.  
Features, Specifications, and Appearance subject to change without notice.

©2022 Harman International Industries | Specifications, Appearance, and Features subject to change without notice. | Rev 1.0 | 20220504



Part No. 950-0617-001



## Visão geral

Este Guia de Início Rápido contém informações básicas sobre a instalação dos Kits de Tela Quadrada da Stage Architectural. Leia este documento na íntegra antes de prosseguir com a instalação. Depois de ler este documento, visite a página do produto no site da JBL Specialty Audio para obter instruções completas de instalação desses produtos.

## Produtos suportados

Este documento suporta os seguintes produtos.

Kits de tela quadrada	
SGK6	Kit de tela quadrada para caixa de embutir de 6"
SGK8	Kit de tela quadrada para caixa de embutir de 8"
Modelos de encaixe para caixas de embutir	
Stage 260C	Caixa de embutir de 2 vias e falante de 6,5"
Stage 260CDT	Caixa de embutir de 2 vias com tweeter duplo e falante de 6,5"
Stage 280C	Caixa de embutir de 2 vias e falante de 8"

## Instalação do Kit de Tela

1. Coloque a placa da tela quadrada no alto-falante.
2. Conecte os fios do amplificador ao alto-falante e conecte o fio de segurança do teto ao alto-falante.
3. Continue a instalação no guia de instalação da Stage Architectural
4. Antes de instalar a tela, prenda a placa no teto usando os quatro parafusos externos para evitar que a tela vibre ou gire.

## Conteúdo da caixa

- 1x placa da tela quadrada
- 1x Tela de Metal Quadrada do tipo Zero Bezel

**! IMPORTANTE!** A HARMAN International não assumirá nenhuma responsabilidade por instalações incorretas do equipamento nem por lesões corporais ou danos a produtos decorrentes de instalação inapropriada ou quedas de alto-falantes.

Leia este documento e outros documentos associados a este produto na íntegra e preste atenção a todos os avisos antes de prosseguir com a instalação deste(s) produto(s).

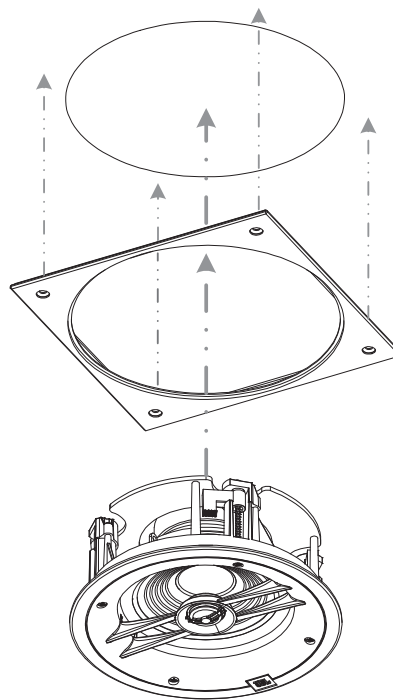



# Комплект квадратной решетки

## Краткое руководство



JBL.com/Specialty-Audio/

## Обзор

Краткое руководство содержит основную информацию об установке комплектов квадратных защитных решеток для акустических систем Stage архитектурной серии. Прежде чем перейти к установке, полностью прочтите этот документ. Ознакомившись с этим документом, посетите страницу изделия на веб-сайте JBL Specialty Audio, чтобы получить исчерпывающие инструкции по установке этих изделий.

## Сопровождаемые изделия

Данный документ действует в отношении следующих изделий.

### Комплекты квадратных защитных решеток

SGK6	Комплект квадратной защитной решетки для 6-дюймовых потолочных моделей
SGK8	Комплект квадратной защитной решетки для 8-дюймовых потолочных моделей

### Подходящие потолочные модели

Stage 260C	2-канальная потолочная модель 6,5 дюйма
Stage 260CDT	2-канальная потолочная модель 6,5 дюйма с двумя высокочастотными динамиками
Stage 280C	2-канальная потолочная модель 8 дюймов

## Комплект поставки

Пластина квадратной защитной решетки, 1 шт.

Квадратная безрамная металлическая решетка, 1 шт.



**ВАЖНО!** Компания HARMAN International не несет ответственности за ненадлежащую установку оборудования и за травмы или повреждения продукции, вызванные ненадлежащей установкой или падением акустической системы.

Полностью прочтите этот документ и другие документы, связанные с данным изделием, и обратите внимание на все предупреждения, прежде чем перейти к установке изделий.

## Установка комплекта защитных решеток

1. Поместите пластину квадратной защитной решетки на динамик.
2. Подсоедините провода от усилителя к динамику и протяните страховочный трос от потолка к динамику.
3. Продолжайте установку согласно руководству к акустической системе Stage архитектурной версии.
4. Перед установкой защитной решетки закрепите пластину на потолке с помощью четырех отверстий для винтов с наружной стороны, чтобы защитить решетку от вибрации или вращения.

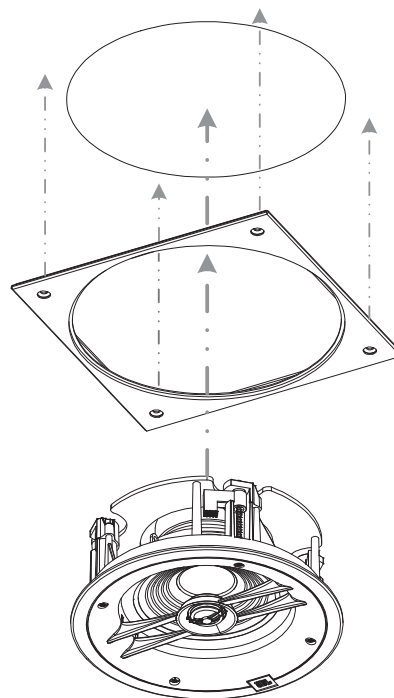

Harman International Industries, Incorporated.  
8500 Balboa Blvd, Northridge CA 91329 United States (США).

**Представительство в Европе:** Harman International Industries, Incorporated.  
EMEA Liaison Office, Danzigerkade 16G, 1013 AP Amsterdam, The Netherlands (Нидерланды).

**Юридический адрес в Великобритании:** Ground Floor, Westside 2, London Road, Apsley, Hemel Hempstead, Hertfordshire, HP3 9TD, United Kingdom (Великобритания).

© 2022 Harman International Industries, Incorporated. Все права защищены.  
JBL является товарным знаком компании Harman International Industries Incorporated, зарегистрированным в США и других странах.  
Функции, характеристики и внешний вид могут изменяться без уведомления.

©2022 Harman International Industries | Характеристики, внешний вид и функции могут изменяться без уведомления. | Вер. 1.0 | 20220504



Номер изделия  
950-0617-001

Торговая марка:	JBL
Назначение товара:	Комплект квадратной решетки
Изготовитель:	Харман Интернешнл Индастриз Инкорпорейтед, США, 06901 Коннектикут, г.Стэмфорд, Атлантик Стрит 400, офис 1500
Страна происхождения:	Китай
Импортер в Россию:	ООО «ХАРМАН РУС СиАйЭс», Россия, 127018, г.Москва, ул. Двинцев, д.12, к 1
Гарантийный период:	1 год
Информация о сервисных центрах:	<a href="http://www.harman.com/ru">www.harman.com/ru</a> тел. +7-800-700-0467
Срок службы:	5 года
Товар сертифицирован	
Дата производства:	Дата изготовления устройства определяется по двум буквенным обозначениям из второй группы символов серийного номера изделия, следующих после разделительного знака «-». Кодировка соответствует порядку букв латинского алфавита, начиная с января 2010 года: 000000-MY0000000, где «М» - месяц производства (А - январь, В - февраль, С - март и т.д.) и «Y» - год производства (А - 2010, В - 2011, С - 2012 и т.д.).

Используйте устройство только по прямому назначению в соответствии с предоставленной инструкцией. Не пытайтесь самостоятельно вскрывать корпус товара и осуществлять ремонт. В случае обнаружения недостатков или дефектов, обращайтесь за гарантийным обслуживанием в соответствии с информацией из гарантийного талона. Особые условия хранения, реализации и (или) транспортировки не предусмотрены. Избегайте воздействия экстремальных температур, длительного воздействия влаги, сильных магнитных полей. Устройство предназначено для работы в жилых зонах. Срок годности не ограничен при соблюдении условий хранения. Пожалуйста, не утилизируйте устройства с литий-ионными аккумуляторами вместе с бытовыми отходами.